

表面実装型水晶振動子/MHz帯水晶振動子

DSX211G (産業機器向け)

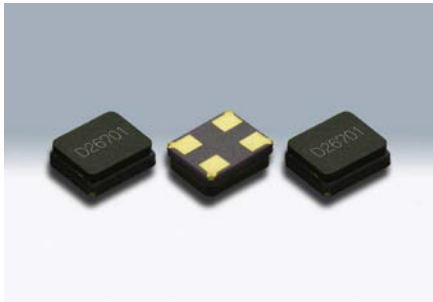

原寸大 □

■ 特長

- 2016サイズ、厚さ0.65mm、小型・薄型・軽量 SMD水晶振動子
- 高精度、高信頼性
- 20 ~ 64MHzの低周波から幅広い周波数に対応
- 真空封止により、合金接合封止、シーム封止品と同等の直列抵抗値での対応も可能
- AEC-Q200準拠

■ 用途

- 産業機器
- 通信機、DVC、DSC、PC、USBなどの小型機器
- マルチメディアデバイスなどの車載用途 (AEC-Q200準拠)

■ 一般仕様

項目	型名	DSX211G			
		20 ~ 24MHz	24 ~ 30MHz	30 ~ 36MHz	36 ~ 64MHz
周波数範囲		20 ~ 24MHz	24 ~ 30MHz	30 ~ 36MHz	36 ~ 64MHz
オーバートーン次数		Fundamental			
負荷容量		8pF, 10pF, 12pF			
励振レベル		10μW (100μW max.)			
周波数許容偏差		±20×10 ⁻⁶ (at 25°C)			
直列抵抗 (窒素封止)		200Ω max.	150Ω max.	120Ω max.	80Ω max.
直列抵抗 (真空封止)		150Ω max.	100Ω max.		60Ω max.
周波数温度特性		±50×10 ⁻⁶ / -40 ~ +105°C (Ref. to 25°C)			
保存温度範囲		-40 ~ +105°C			
梱包単位 (1)		3000pcs./reel (φ180)			

(1) 防湿梱包管理が不要
Moisture Sensitivity Level: LEVEL1 (IPC/JEDEC J-STD-033)

その他の仕様、または特殊仕様については営業窓口にお問い合わせください。

[mm]

■ 外形寸法

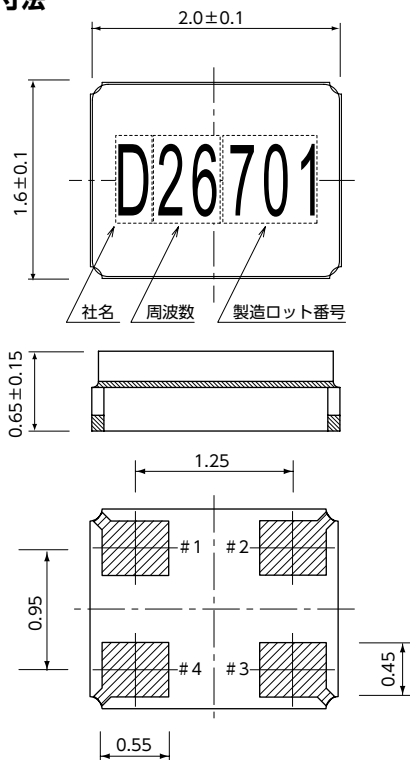

■ 内部接続

〈Top View〉

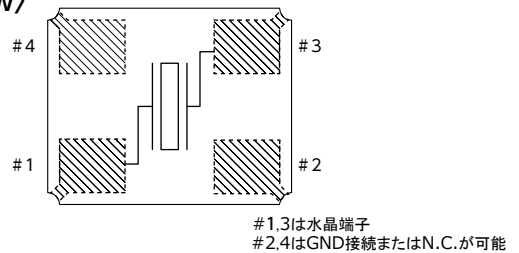

■ ランドパターン (参考)

〈Top View〉

